

# Návod

## Elektrická ústní sprcha Techwood



Vážený uživateli, před prvním použitím si přečtěte tento návod k použití a respektujte přitom bezpečnostní pokyny a návod k použití. Informujte potenciální uživatele o těchto pokynech. Uchovejte jej pro pozdější použití. Vybalte zařízení a uchovejte všechny obaly.

## DŮLEŽITÁ UPOZORNĚNÍ

- Před použitím tohoto zařízení si pečlivě přečtěte návod k použití.
- Uchovejte tento návod k použití.
- Zkontrolujte, zda napětí elektrické instalace odpovídá napětí uvedenému na zařízení.
- Tento spotřebič je určen pouze pro použití v domácnosti a podobné použití, jako je:
  - Personální kuchyně, v prodejnách, kancelářích a dalších pracovištích.
  - Hosté v hotelech, motelech a jakémkoli jiném typu rezidenčního prostředí.
- Prostor jako:
  - Farmy • Nocleh se snídaní.
- Používejte jej podle pokynů v návodu.
- Nikdy nepoužívejte tento spotřebič v blízkosti van, sprch, umyvadel nebo jiných nádob obsahujících vodu.
- Informujte potenciální uživatele o těchto pokynech.
- Nikdy nenechávejte zařízení během používání bez dozoru.
- Zařízení musí být používáno k určenému účelu. Za škody způsobené nesprávným použitím nebo nesprávnou manipulací nelze převzít žádnou odpovědnost.
- Tento spotřebič mohou používat děti ve věku 8 a více let, pokud jsou pod dozorem nebo jsou poučeny o bezpečném používání spotřebiče a chápou související nebezpečí.
- Čištění a uživatelskou údržbu by neměly provádět děti, pokud nejsou starší 8 let a pod dohledem dospělé osoby.
- Udržujte zařízení a jeho kabel mimo dosah dětí mladších 8 let.
- Toto zařízení mohou používat osoby se sníženými fyzickými, smyslovými nebo mentálními schopnostmi nebo nedostatečnými zkušenostmi nebo znalostmi za předpokladu, že mají dohled nebo jsou poučeny o bezpečném používání zařízení a v rozsahu, v jakém rozumí potenciálním nebezpečím.
- Děti by neměly používat zařízení jako hračku.
- Plnicí otvor nesmí být během používání otevřen
- Pro ochranu dětí nenechávejte obaly volně ležet (plastové sáčky, karton, polystyren) a nikdy je nenechte hrát si s plastovými fóliemi:

## HROZÍ RIZIKO UDUŠENÍ.

- Čas od času zkontrolujte napájecí kabel, zda není poškozený.
  - Nikdy z jakéhokoli důvodu neponořujte zařízení do vody nebo jiné kapaliny.
  - Nikdy nedávejte spotřebič do myčky nádobí.
  - Nikdy neinstalujte zařízení v blízkosti horkých povrchů.
  - Nepoužívejte spotřebič s poškozenou šňůrou nebo zástrčkou nebo poté, co selže nebo je jakkoli poškozen.
  - Pokud je napájecí kabel poškozen, musí jej vyměnit výrobce, jeho poprodejní servis nebo podobně kvalifikovaná osoba, aby se předešlo jakémukoli nebezpečí.
  - Při nesprávném použití existuje potenciální riziko zranění.
  - Čištění a uživatelskou údržbu nesmějí provádět děti bez dozoru.
- Vždy odpojte napájecí kabel od elektrické sítě, pokud jej ponecháte bez dozoru a před jakýmkoli čištěním, údržbou a instalací příslušenství.
- Toto zařízení vždy instalujte v suchém prostředí.
  - Nikdy nepoužívejte příslušenství, které není doporučeno výrobcem. Mohly by představovat nebezpečí pro uživatele a poškodit zařízení.
  - Nikdy nepoužívejte jiný elektrický kabel nebo konektor než ten, který byl dodán se zařízením.

- Nikdy nepřemísťujte spotřebič taháním za napájecí kabel a zajistěte, aby nemohlo dojít k přiskřípnutí napájecího kabelu.
  - Neomotávejte napájecí kabel kolem spotřebiče ani jej neohýbejte.
  - Toto zařízení není určeno pro použití s externím časovačem nebo systémem dálkového ovládání.
  - Zařízení vždy umístěte na rovný a stabilní povrch.
  - Když spotřebič nepoužíváte, vždy vytáhněte zástrčku ze zásuvky.
  - Při použití prodlužovacího kabelu se vždy ujistěte, že je kabel zcela odvinutý z cívky.
  - Používejte pouze prodlužovací kabely schválené CE. Přípustný výkon musí být minimálně 16A, 250V, 3000W.
  - Nesprávná funkce a nesprávné použití může poškodit zařízení a způsobit zranění uživatele.
  - Toto zařízení vyhovuje současným normám týkajícím se tohoto typu produktu.
  - Zařízení se nesmí používat, pokud spadlo nebo vykazuje viditelné známky poškození nebo netěsnosti.
  - Pokyny k čištění zařízení najdete v odstavci níže v pokynech.
  - Tento spotřebič je určen výhradně pro domácí použití.
- (\*) Kvalifikovaná způsobilá osoba: technik poprodejního servisu výrobce nebo dovozce nebo jakákoli kvalifikovaná, oprávněná a způsobilá osoba k provádění tohoto typu opravy

## VŠEOBECNÉ INFORMACE

Symbol „OTEVŘENÁ KNIHA“ znamená doporučení přečíst si důležité věci obsažené v pokynech.



Přeškrtnutý symbol „BIN“, zkratka WEEE (Odpadní elektrické a elektronické zařízení) znamená, že na konci své životnosti nesmí být vyhozen domovního odpadu, ale uloženy v třídícím středisku lokalita. Rekuperace odpadu to umožňuje pomáhají chránit naše životní prostředí.



Symbol „CE označení“ je zárukou shody harmonizované, nepovinné evropské normy, které převádějí základní požadavky do Technické specifikace. Tyto normy nejsou povinné, ale zaručují dodržování základní požadavky.



Symbol ROHS (Omezení použití určitých Nebezpečné látky) týkající se ochrany prostředí potvrzuje, že pro každý z 5 nebezpečné látky • rtuť • olovo • šestimocný chrom • ochranné přípravky proti Plameny PBB a PBDE, Maximální koncentrace je rovna nebo menší než 0,1 % hmotnosti homogenní materiál a 0,01 % pro 6 kadmium.



Symbol „SKLO/VIDLE“ to znamená zařízení je kompatibilní a může přijít do kontaktu s potravinami.



Symbol „DVOJITÉ ČTVEREC“ znamená a dvojitá izolace. Jak hlavní izolace, tak dodatečná izolace. Toto zařízení nevyžaduje uzemnění k a uzemněný ochranný vodič. Zařízení s dvojitou izolací je prý třídy II.



Symbol „TRIMAN“ označuje, že spotřebitel je vyzván, aby výrobek zlikvidoval jako součást separovaného sběru (např třídící nádoba, recyklační středisko, sběrné místo dobrovolný).



Symbol „CMIM“ je zárukou souladu s Harmonizované, volitelné marocké standardy, které převést základní požadavky do specifikací techniky.



Tyto normy nejsou povinné, ale zaručují soulad se základními požadavky. Více informací:  
<http://www.quefairedemesdechets.fr>

## POZNEJTE SVÉ ZAŘÍZENÍ

1. Tlačítko pro uvolnění trysky
2. Vypínač
3. Volič režimů
4. Indikátor režimu svítí
5. Uchopitelná část
6. Základna a nabíjecí stanice
7. Těsnění nádrže na vodu
8. Nádrž na vodu
9. Kryt vodní nádrže
10. Tryska
11. Identifikační kroužek podle barvy
12. Sací trubice
13. Filtr

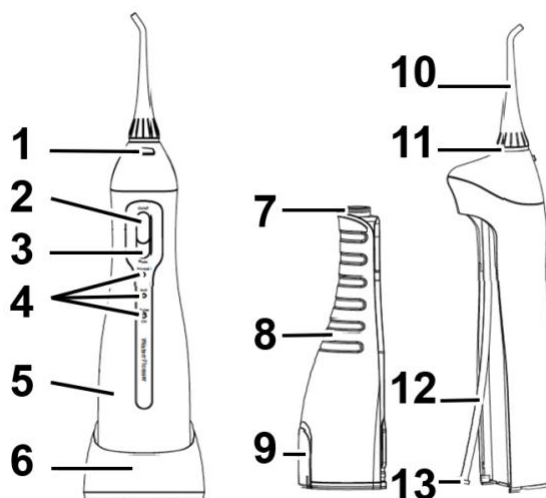

## PRVNÍ POUŽITÍ

Před prvním použitím opatrně vyjměte zařízení a veškeré příslušenství.

Batolata by se neměla pokoušet obsluhovat tento spotřebič.

Nepokoušejte se jej rozebrat nebo opravit.

Pokud výrobek spadl do vody, nezachyťte jej, ale okamžitě jej odpojte ze zásuvky.

Nepoužívejte zařízení ve vaně.

## NABÍJENÍ

Zasuňte zástrčku adaptéru do elektrické zásuvky.

Umístěte zařízení na základnu nabíječky.

Poznámky: Indikátor „CH“ bliká, když se zařízení nabíjí. Zůstane svítit, když je zařízení plně nabité. Pokud během používání nebo po něm bliká indikátor „CH“, je třeba baterii dobít.

První plné nabití bude trvat přibližně 124 hodin.

## POUŽITÍ

Úplně odviňte napájecí kabel.

Zkontrolujte, zda napětí platné v zemi, kde se nacházíte, odpovídá napětí uvedenému na zařízení.

Zapojte zařízení do funkční zásuvky (uzemněné, pokud je zařízení třídy I), abyste předešli jakémukoli nebezpečí.

Před každým údržbovým čištěním a instalací příslušenství odpojte napájecí kabel od elektrické sítě.

Zařízení žádným způsobem neupravujte.

1. Připojte trysku k jednotce.

2. Otevřete uzávěr nádržky na vodu a naplňte ji čistou vodou.

Poznámka: Teplota vody by neměla překročit 40°C,

3. Zavřete uzávěr.

Poznámka: Je také možné posunout nádržku na vodu směrem dolů, abyste ji vyjmuli ze zařízení a naplnili nádržku na vodu. V takovém případě vraťte nádrž po naplnění na místo.

4. Stisknutím tlačítka „Mode“ vyberte požadovaný režim.

Poznámka: Během provozu zařízení je vždy možné změnit režimy. (obr.5)

Obr.5

#### Různé způsoby použití

- Normální: Pro klasické čištění.
- Jemný: Pro jemné čištění dásní.
- Impuls: Pro hloubkové čištění a masáž dásní.

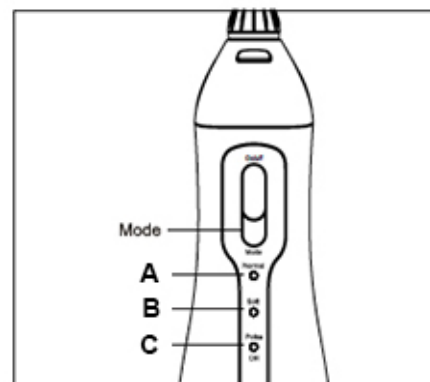

5. Držte zařízení ve vzpřímené poloze tak, aby špička trysky směřovala k zubům.
6. Nechte ústa mírně otevřená, aby mohla voda vytéct.
7. Stisknutím tlačítka „On/Off“ zahájíte čištění.
8. Nasměrujte proud vody pod úhlem 90 stupňů na zuby a dásně.
9. Pomalu pohybujte proudem vody podél zubů.
10. Vyčistěte mezizuby a okolí implantátů nebo korunek.
11. Chcete-li vodní flosser zastavit, stiskněte tlačítko „On/Off“.
12. Stiskněte (1) tlačítko pro uvolnění trysky A (2) jej vyjměte, aby další osoba mohla používat vlastní trysku. (obr.7)

Obr.7

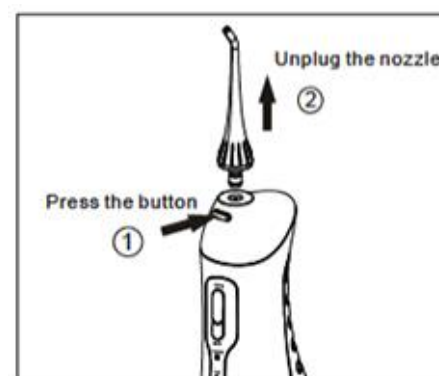

#### Po použití zařízení

1. Otevřete uzávěr nádržky na vodu a vypusťte vodu z nádržky.
2. Stisknutím tlačítka „On/Off“ zapněte zařízení a vypusťte vodu uvnitř zařízení.
3. Opětvným stisknutím tlačítka „On/Off“ vypněte zařízení. Zavřete uzávěr nádržky na vodu.
4. Otřete zařízení suchým hadříkem

#### ÚLOŽNÝ PROSTOR

- Ujistěte se, že je zařízení zcela vychladlé a suché.
- Neomotávejte elektrický kabel kolem spotřebiče, mohlo by dojít k jeho poškození.
- Uchovávejte zařízení na chladném a suchém místě, mimo dosah dětí.

#### ZÁRUKA V SOULADU S PŘEDPISY

Před dodáním jsou všechny naše produkty podrobeny přísné kontrole.

Na toto zařízení se poskytuje záruka 24 měsíců od data zakoupení výrobku spotřebitelem.

Záruční dokumenty jsou:

- fakturu a
- orazítovaný a vyplněný záruční list (umístěný na boční nebo spodní straně krabice).

Bez těchto podpůrných dokumentů není bezplatná výměna ani oprava zdarma, nelze provést.

Během záruční doby bezplatně kryjeme vady zařízení nebo příslušenství vzniklé v důsledku vady materiálu nebo výroby opravou nebo výměnou.

Služby v rámci zákonné záruky neznamenají žádné prodloužení záruční doby a nezakládají právo na novou záruku.

V případě uplatnění záruky vraťte kompletní zařízení svému prodejci, v původním obalu spolu s dokladem o koupi. Rozbití skleněných nebo plastových dílů je v každém případě vaší odpovědností.

Opotřebitelné díly (např.: uhlíky motoru, háky, hnací řemeny, náhradní dálkové ovládání, náhradní zubní kartáčky, pilové kotouče atd.) stejně jako jejich čištění, údržba nebo výměna nejsou zaručeny, a proto nesete odpovědnost vy.

V případě zahraničního zásahu se záruka stává neplatnou.

Po uplynutí záruční doby mohou být opravy provedeny za úplatu ve specializovaném obchodě nebo v servisu.

## OCHRANA ŽIVOTNÍHO PROSTŘEDÍ

(zničení baterií)

Vyjmutí baterie:

- Rozeberte zařízení (viz odstavec níže) a obnovte baterii (baterie).
- BATERIE MUSÍ BÝT ZE ZAŘÍZENÍ VYJMUTY PŘED JEHO LIKVIDACE.
- MUSÍ BÝT LIKVIDOVÁNY BEZPEČNĚ. NEVYHAZUJTE JE DO KOŽE, ALE DARUJTE JE DO STŘEDISKA NA ZPRACOVÁNÍ ODPADU.

Před vyjmutím baterií se ujistěte, že jsou vybité.

1. Odstraňte 2 gumové nožičky na spodní straně rukojeti. (obr. 9)
2. Vložte šroubovák do štěrbin umístěné pod rukojetí (obr. 10) a otočením proti směru hodinových ručiček uvolněte spodní kryt.
3. Vyjměte vnitřní systém obsahující baterie ze zařízení.
4. odšroubujte všechny šrouby umístěné uvnitř. (obr. 11)
5. Přestříhnete vodiče spojující baterie a vyjměte je. (obr. 12)

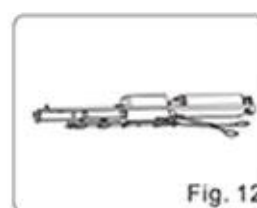
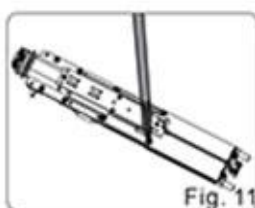
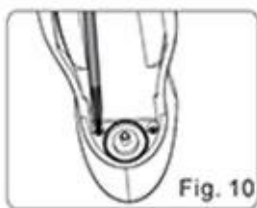
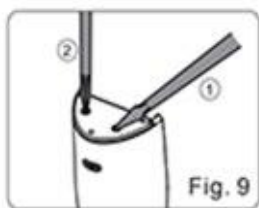

## TECHNICKÁ CHARAKTERISTIKA

Vodní flosser

Napájení Baterie 3,7V DC

Poznámka: Zabudované baterie nejsou určeny k výměně uživatelem.

Standard třídy III

Adaptér

Napájení 100-240V~ 50/60Hz

Výkon 07-1,7W

standard třídy II; IPX 7

Vyrobena v Číně

Specifikace se mohou bez upozornění změnit

**POZOR:** V případě poruchy neotevírejte skříň, ale požádejte kvalifikovaného technika o opravu. Toto zařízení vyhovuje směrnici CE, bylo zkontrolováno podle všech aktuálně platných evropských směrnic, jako jsou: elektromagnetická kompatibilita (EMC) a nízké napětí (LVD). Toto zařízení bylo navrženo a vyrobeno v souladu s nejnovějšími bezpečnostními předpisy a technickými požadavky.

Produkt dovezený společností Sotech International

"PERIPOLE" č. A107

33, Avenue du Marechal de Lattre de Tassigny

94120 Fontenay sous bois - Francie