

Návod

Kuchyňský planetární robot PRO Techwood



Vážený uživateli, před prvním použitím si přečtěte tento návod k použití a respektujte přitom bezpečnostní pokyny a návod k použití. Informujte potenciální uživatele o těchto pokynech. Uchovejte jej pro pozdější použití. Vybalte zařízení a uchovejte všechny obaly.

DŮLEŽITÁ UPOZORNĚNÍ

- Před použitím tohoto zařízení si pečlivě přečtěte návod k použití.
- Uchovejte tento návod k použití.
- Zkontrolujte, zda napětí elektrické instalace odpovídá napětí uvedenému na zařízení.
- Tento spotřebič je určen pouze pro použití v domácnosti a podobné použití, jako je:
 - Personální kuchyně, v prodejnách, kancelářích a dalších pracovištích.
- Prostředí jako:
 - Farmy • Nocleh se snídaní.
- Hosté v hotelech, motelech a jakémkoli jiném typu rezidenčního prostředí.
- Používejte jej podle pokynů v návodu.
- Nikdy nepoužívejte tento spotřebič v blízkosti van, sprch, umyvadel nebo jiných nádob obsahujících vodu.
- Nikdy nepoužívejte toto zařízení v blízkosti stříkající vody.
- Nikdy nepoužívejte toto zařízení s mokřýma nebo vlhkýma rukama.
- Pokud se spotřebič náhodou namočí, okamžitě vytáhněte zástrčku ze zásuvky.
- Informujte potenciální uživatele o těchto pokynech.
- Nikdy nenechávejte zařízení během používání bez dozoru.
- Zařízení musí být používáno k určenému účelu.

Za škody způsobené nesprávným použitím nebo nesprávnou manipulací nelze převzít žádnou odpovědnost.

- Toto zařízení mohou používat dospělí se sníženými fyzickými, smyslovými nebo mentálními schopnostmi nebo nedostatkem zkušeností a znalostí, pokud byli vyškoleni a pod dozorem pro jeho používání, zcela bezpečně a rozumí souvisejícím rizikům.
- Čištění a údržbu nesmějí provádět děti
- Toto zařízení nemohou a nesmí být používány dětmi.
- Toto zařízení není hračka, nedovolte dětem nebo handicapovaným osobám, aby si s ním hrály.
- Udržujte tento spotřebič a jeho elektrický kabel mimo dosah dětí, bez ohledu na jeho stav (zapnuto, vypnuto, chlazení).
- Pro ochranu dětí nenechávejte obaly volně ležet (plastové sáčky, karton, polystyren) a nikdy je nenechte hrát si s plastovými fóliemi: HROZÍ RIZIKO UDUŠENÍ.
- Čas od času zkontrolujte napájecí kabel, zda není poškozený.
- Nikdy z jakéhokoli důvodu neponořujte zařízení do vody nebo jiné kapaliny.
- Nikdy nedávejte spotřebič do myčky nádobí.
- Nikdy neinstalujte zařízení v blízkosti horkých povrchů.
- Nepoužívejte spotřebič s poškozenou šňůrou nebo zástrčkou nebo poté, co selže nebo je jakkoli poškozen.
- Pokud je napájecí kabel poškozen, musí jej vyměnit výrobce, jeho poprodejní servis nebo podobně kvalifikovaná osoba (*), aby se předešlo jakémukoli nebezpečí.
- Před jakýmkoli čištěním, údržbou a instalací příslušenství odpojte napájecí kabel od elektrické sítě.
- Toto zařízení vždy instalujte v suchém prostředí. Nepoužívejte ani nenechávejte tento spotřebič venku, když prší.
- Nikdy nepoužívejte příslušenství, které není doporučeno výrobcem. Mohly by představovat nebezpečí pro uživatele a poškodit zařízení.
- Nikdy nepoužívejte jiný elektrický kabel nebo konektor než ten, který byl dodán se zařízením.
- Nikdy nepřemisťujte spotřebič taháním za napájecí kabel a zajistěte, aby nemohlo dojít k přiskřípnutí napájecího kabelu.
- Neomotávejte napájecí kabel kolem spotřebiče ani jej neohýbejte.

- Zajistěte, aby se napájecí kabel nikdy nedostal do kontaktu s horkými částmi tohoto spotřebiče.
 - Před čištěním a uložením se ujistěte, že spotřebič vychladl.
 - Nikdy se nedotýkejte částí tohoto zařízení, které se mohou během používání velmi zahřát. Nebezpečí popálení.
 - Dbejte na to, aby se horké části spotřebiče nikdy nedostaly do kontaktu s hořlavými materiály, jako jsou záclony, tkaniny atd. pokud je v provozu, jinak by mohlo dojít k požáru.
 - Toto zařízení není určeno pro použití s externím časovačem nebo systémem dálkového ovládání.
 - Vždy umístěte zařízení na rovný povrch. Dávejte také pozor, abyste zařízení nezakrývali a nic na něj nepokládali.
 - Když spotřebič nepoužíváte, vždy vytáhněte zástrčku ze zásuvky.
 - Při použití prodlužovacího kabelu se vždy ujistěte, že je kabel zcela odvinutý z cívky. Používejte pouze prodlužovací kabely schválené CE. Přípustný výkon musí být minimálně 16A, 250V, 3000W. Nesprávná funkce a nesprávné použití může poškodit zařízení a způsobit zranění uživatele.
 - Toto zařízení vyhovuje současným normám týkajícím se tohoto typu produktu.
- (*) Kvalifikovaná způsobilá osoba: technik poprodejněho servisu výrobce nebo dovozce nebo jakákoli kvalifikovaná, oprávněná a způsobilá osoba k provádění tohoto typu opravy.

ZVLÁŠTNÍ VAROVÁNÍ PRO ROBOTY

Pozor!

- Vždy odpojte napájecí kabel od elektrické sítě, pokud jej ponecháte bez dozoru a před jakýmkoli čištěním, údržbou a instalací příslušenství.
- Před výměnou příslušenství nebo přiblížením se k dílům, které se během provozu pohybují, vypněte zařízení a odpojte jej od napájení.
- Při nesprávném použití může dojít k potenciálnímu zranění.
- Při manipulaci s nabroušenými noži, vyprazdňování misky a čištění buďte opatrní
- Pokyny k čištění naleznete v odstavci „čištění“ v příručce.
- Pokyny pro použití příslušenství, provozní doby a nastavení rychlosti naleznete v odstavcích níže.

VŠEOBECNÉ INFORMACE

Symbol „OTEVŘENÁ KNIHA“ znamená doporučení přečíst si důležité věci obsažené v pokynech.



Přeškrtnutý symbol „BIN“, zkratka WEEE (Odpadní elektrické a elektronické zařízení) znamená, že na konci své životnosti nesmí být vyhozen domovního odpadu, ale uloženy v třídícím středisku lokalita. Rekuperace odpadu to umožňuje pomáhat chránit naše životní prostředí.



Symbol „CE označení“ je zárukou shody harmonizované, nepovinné evropské normy, které převádějí základní požadavky do Technické specifikace. Tyto normy nejsou povinné, ale zaručují dodržování základní požadavky.



Symbol ROHS (Omezení použití určitých Nebezpečné látky) týkající se ochrany prostředí potvrzuje, že pro každý z 5 nebezpečné látky • rtuť • olovo • šestimocný chrom • ochranné přípravky proti Plameni PBB a PBDE, Maximální koncentrace je rovna nebo menší než 0,1 % hmotnosti homogenní materiál a 0,01 % pro 6 kadmium.



Symbol „SKLO/VIDLE“ to znamená zařízení je kompatibilní a může přijít do kontaktu s potravinami.



Symbol „DVOJITÉ ČTVEREC“ znamená a dvojitá izolace. Jak hlavní izolace, tak dodatečná izolace. Toto zařízení nevyžaduje uzemnění k a uzemněný ochranný vodič. Zařízení s dvojitou izolací je prý třídy II.



Symbol „TRIMAN“ označuje, že spotřebitel je vyzván, aby výrobek zlikvidoval jako součást separovaného sběru (např třídící nádoba, recyklační středisko, sběrné místo dobrovolný).



Symbol „CMIM“ je zárukou souladu s Harmonizované, volitelné marocké standardy, které převést základní požadavky do specifikací techniky.



Tyto normy nejsou povinné, ale zaručují soulad se základními požadavky. Více informací:

<http://www.quefairedemesdechets.fr>

POUŽITÍ

- Úplně odviňte napájecí kabel.
- Zkontrolujte, zda napětí platné v zemi, kde se nacházíte, odpovídá napětí uvedenému na zařízení.
- Zapojte zařízení do funkční zásuvky, abyste předešli nebezpečí.
- Před údržbovým čištěním a instalací příslušenství odpojte napájecí kabel od elektrické sítě.
- Vždy umístěte zařízení na stůl nebo rovnou vodorovnou plochu.
- Zařízení žádným způsobem neupravujte.

POZOR!

- Při zapínání spotřebiče se nepokoušejte sejmout hnětací rameno nebo šlehací metlu.
- Hnětací robot nelze použít k mixování tvrdých a suchých potravin, protože by mohlo dojít k poškození použitého ramene.
- Šlehací metla by se měla používat pouze pro vaječné bílky nebo tekuté kulinářské přípravy. Při použití na tuhé těsto hrozí trvalé poškození;
- Před každou demontáží musí být motor zařízení zcela zastaven a zařízení vytaženo ze zásuvky.
- K ovládní otevírání nebo zavírání ramena robota vždy používejte tlačítko.8
- Během provozu držte ruce a oděv mimo dosah hnětacího ramene, abyste snížili riziko zranění a zabránili poškození zařízení.
- K odstranění potravin použijte špachtli.

TENTO SPOTŘEBIČ JE URČEN VÝHRADNĚ PRO
DOMÁCÍ POUŽITÍ

POZNEJTE SVÉ ZAŘÍZENÍ

1. Víko odolné proti stříkající vodě
2. Nerezová mísa; Kapacita 6,5L
3. „Zvedatelná“ horní část robota
4. Tlačítko vypnutí/zamknutí robota
5. Volič rychlosti + impuls
6. Protiskluzové nožičky



PRVNÍ POUŽITÍ

Před prvním použitím opatrně vyjměte zařízení a veškeré příslušenství, věnujte pozornost ostrému příslušenství. Veškeré příslušenství a misky vyčistěte mýdlovou vodou a důkladně je osušte. Vyčistěte vnější a vnitřní část spotřebiče vlhkým hadříkem a dobře osušte.

BEZPEČNOSTNÍ

Před umístěním nádoby na místo se ujistěte, že je spotřebič odpojený a že je volič rychlosti v poloze „0“.

POKUD SE SPOTŘEBIČ NESPUSTÍ, NENÍ NUTNĚ SE O PORUCHA, PROTOŽE JEDEN Z PRVKŮ NEMUSÍ BÝT SPRÁVNĚ NA MÍSTĚ NEBO DOBŘE ZAMKNUT.

POUŽITÍ

Nikdy nepřekračujte maximální množství uvedená v tabulce níže.

Do mixéru nikdy nelijte horkou tekutinu nad 75 °C.

Při každém použití postupujte podle níže uvedených pokynů:

- Nikdy nenechávejte zařízení bez dozoru, když je v provozu.
- Nikdy neprovozujte přístroj prázdný.
- Nikdy se nedotýkejte pohyblivých částí.
- Spotřebič nepoužívejte pro tvrdé přísady (například mražené maso, velmi tvrdé kůry sýra), gumové přísady (například kůra) a nepoživatelné přísady (například kosti, rybí kosti).
- Nikdy nevyměňujte příslušenství, aniž byste zařízení zastavili a nepočkali, až se příslušenství úplně zastaví.

Funkce hnětení

Nasadte bezpečnostní kryty dalšího příslušenství (viz odstavec výše).

Stiskněte tlačítko otevřít/zavřít a poté zvedněte horní část robota.

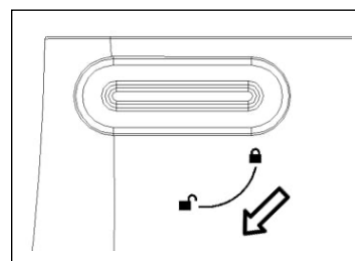

Namontujte kryt mísy (1) na osu. Zajistěte jej otočením ve směru hodinových ručiček.

Nainstalujte misku na její základnu (2). Zajistěte jej otočením ve směru hodinových ručiček.



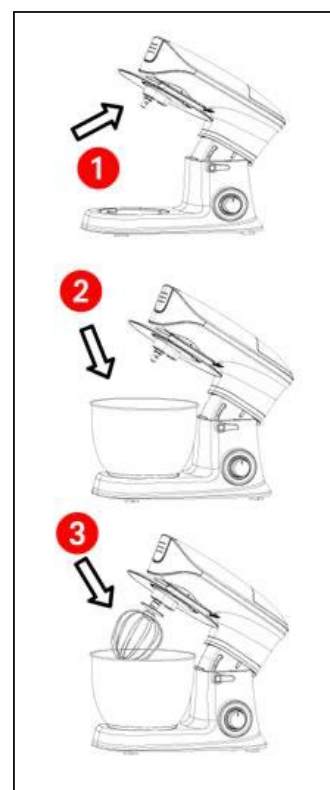

Nainstalujte příslušenství (šlehací metlu nebo hák nebo šlehač) na osu robota tak, že je zapadnete do osy (3). Otočením proti směru hodinových ručiček (doleva) jej uzamknete.



Stisknutím tlačítka otevřít/zavřít spusťte horní část robota. Před uvedením do provozu zkontrolujte, zda je správně zajištěno.

Nalijte ingredience do mísy. (nebo je nasypete před připevněním misky). Zapojte zařízení a otočte voličem rychlosti na požadovanou rychlost.

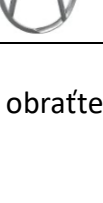
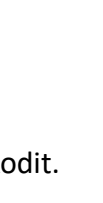
Tabulka množství/příslušenství

PRODUKTY	MNOŽSTVÍ Max.	RADA	Doplňek
VYVYKNUTÉ TĚSTO	1500 g	Mouka a voda v poměru 5/3, Zpracování pasty: 3 minuty rychlostí 1 Poté Speed 2 po dobu 10 sekund	
MĚKKÉ TĚSTO	2000 g	Mouka a voda v poměru 1/1, Zpracování pasty: 3 minuty rychlostí 1 Poté Speed 2 po dobu 10 sekund	
VEJCE	AŽ 20 VAJEC	Volič rychlosti 3 nebo 4 na 3 nebo 4 minuty	
ŠLEHAČKA	300 ml čerstvé smetany	Podle přípravy Rychlost 2 až 4 po dobu 5 minut	
MLÉČNÉ KOKTEJLY JINÉ TEKUTINY	1L	Směs prošlehejte (v případě potřeby s vejci) rychlost 1 po dobu 4 minut	

Pozor! Tato rada je čistě orientační. Pro ještě uspokojivější výsledky se obraťte na osobní zkušenost.



Plochý šlehač

Pro výrobu koláčů, sušenek, pečiva, plev, náplní, zákusek a bramborové kaše.



Bič

Na vejce, smetanu, těsto, savojský dort, pusinky, pěny, sýrové suflé.

Šlehačí metlu nepoužívejte na těžké směsi, protože byste ji mohli poškodit.



Hák na těsto

Pro směsi s droždím.

ČIŠTĚNÍ A ÚDRŽBA

Před čištěním spotřebič vždy odpojte ze zásuvky a nechte jej vychladnout. Vnější povrch spotřebiče čistěte houbou nebo mírně navlhčeným hadříkem. Části (odnímatelné), které přicházejí do styku s potravinami, jako jsou: varná deska Mísa, vidlička, špachtle atd. ; lze čistit v horké vodě s houbou a prostředkem na mytí nádobí nebo mýt v myčce. Při mytí v myčce na nádobí umístěte příslušenství do horní části a zajistěte, aby voda nikdy nepřekročila maximální teplotu 50 °C

Nikdy neponořujte přístroj do vody nebo jiné kapaliny!

Nikdy nepoužívejte abrazivní prostředky, kovové kartáče nebo jiné ostré předměty.

ÚLOŽNÝ PROSTOR

- Ujistěte se, že je zařízení zcela vychladlé a suché.
 - Neomotávejte elektrický kabel kolem spotřebiče, mohlo by dojít k jeho poškození.
 - Uchovávejte zařízení na chladném a suchém místě, mimo dosah dětí.
- Před uložením se ujistěte, že zařízení a veškeré jeho příslušenství jsou zcela suché.

POZOR!

Abyste předešli poškození, nikdy nepoužívejte spotřebič s příslušenstvím ponechaným uvnitř mixovací nádoby.

ZÁRUKA

Před dodáním jsou všechny naše produkty podrobeny přísné kontrole.

Na toto zařízení se poskytuje záruka 24 měsíců od data nákupu spotřebitelem.

Záruční dokumenty jsou:

- fakturu a
- orazítovaný a vyplněný záruční list (umístěný na boční nebo spodní straně krabice).

Bez těchto podkladů nelze provést bezplatnou výměnu ani opravu. Během záruční doby bezplatně kryjeme vady zařízení nebo příslušenství vzniklé v důsledku vady materiálu nebo výroby opravou nebo výměnou.

Záruční servis nemá za následek žádné prodloužení záruční doby a neopravňuje vás na novou záruku! V případě reklamace vraťte kompletní zařízení svému prodejci v původním obalu spolu s dokladem o koupi.

Rozbití skleněných nebo plastových dílů je v každém případě vaší odpovědností.

Vady příslušenství nebo opotřebitelných dílů (např. motorových kartáčů, háčků, hnacích řemenů, náhradních dálkových ovladačů, náhradních zubních kartáčků, pilových kotoučů atd.), stejně jako čištění, údržba nebo výměna opotřebitelných dílů nejsou zaručeny a jsou proto zpoplatněny!

V případě zahraničního zásahu se záruka stává neplatnou.

Po uplynutí záruční doby mohou být opravy provedeny za úplatu ve specializovaném obchodě nebo v servisu.

V případě zahraničního zásahu se záruka stává neplatnou.

TECHNICKÁ CHARAKTERISTIKA

Napájení 220-240V~ 50Hz

Výkon hnětače: 1300W

Standard třídy II

Vyrobeno v Číně

Specifikace se mohou bez upozornění změnit

POZOR: V případě poruchy neotevírejte skříň, ale požádejte kvalifikovaného technika o opravu.

Toto zařízení vyhovuje směrnici CE, bylo zkontrolováno podle všech aktuálně platných evropských směrnic, jako jsou: elektromagnetická kompatibilita (EMC) a nízké napětí (LVD).

Toto zařízení bylo navrženo a vyrobeno v souladu s nejnovějšími bezpečnostními předpisy a technickými požadavky.

Produkt dovezený společností Sotech International

"PERIPOLE" č. A107

33, Avenue du Marechal de Lattre de Tassigny

94120 Fontenay sous bois - Francie